

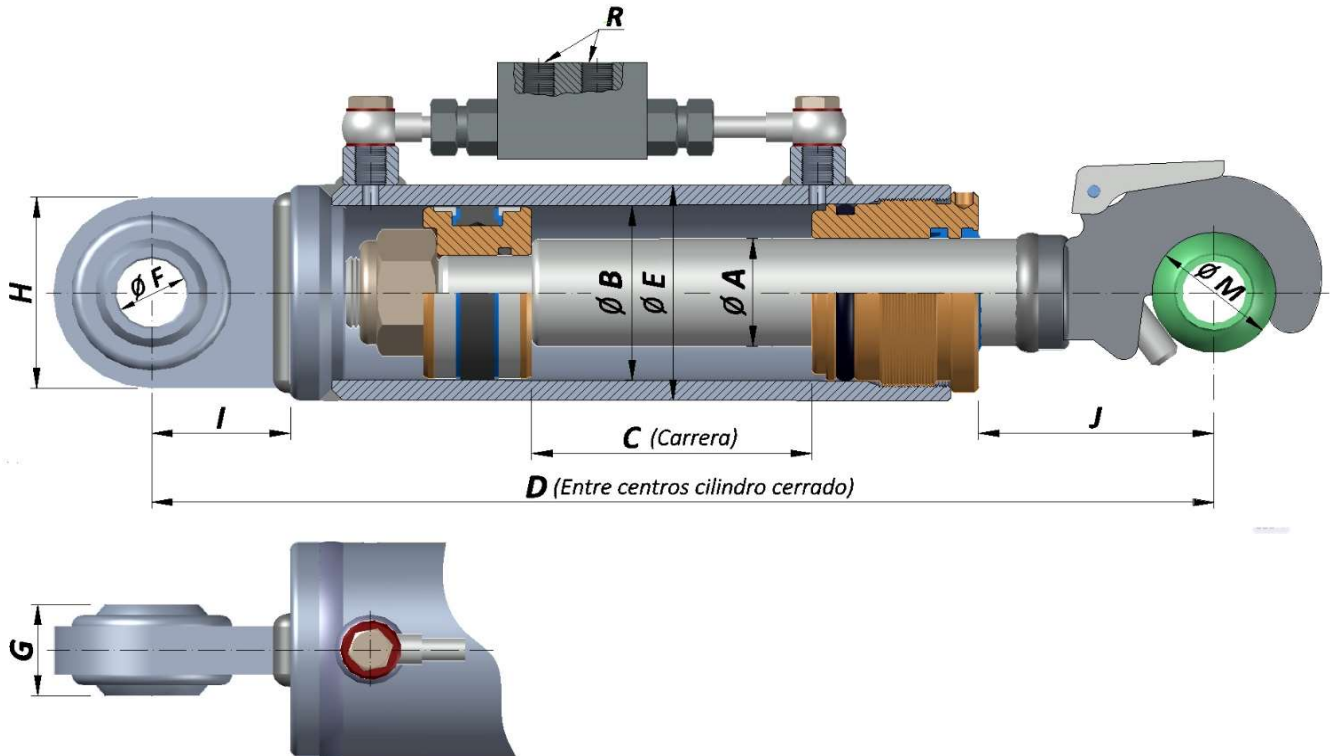

*Cilindro 3r. Punto con
Enganche Rápido y Rótula.*



Especificaciones técnicas:

- **Presión nominal de trabajo:** 200 bar (20 Mpa).
- **Presión máxima de trabajo:** 250 bar (25 Mpa).
- **Material del vástago:** Acero F-114 | CK45 | C45 cromado y rectificado con rugosidad $Ra=0,2\mu m$ t tolerancia f7.
- **Material de la camisa:** Acero S355J2 (ST-52) DIN 2391 (BK+S). Tubo estirado en frío con tolerancia interna H9 o como alternativa tubo lapeado con tolerancia H8.
- **Velocidad de funcionamiento:** Velocidad con juntas estándar de 0,5 m/, con juntas especiales velocidad máxima de 10m/s.
- **Racores de entrada:** Racores estándar con rosca BSP macho o hembra. Opcionalmente con rosca métrica según norma DIN 2353
- **Temperatura de trabajo:** desde $-30^{\circ}C$ hasta $+120^{\circ}C$ con juntas estándar.
- **Fluido de trabajo:** Aceite mineral según según normativa ISO 6743/4-1982 con grado de pureza según norma ISO 4406.
- **Incorpora rótulas de alta resistencia en ambos extremos.**

Todos los cilindros son comprobados y certificados en nuestras instalaciones.

Ejemplo de pedido:

05010701 (M)

Referencia del cilindro requerido

Omitida: Cilindro con tomas hembra BSP
M: Cilindro con tomas macho BSP

	Ø Vástago	Ø Pistón	Carrera	Entre centros								
Referencia	A	B	C	D	E	F	G	H	I	J	M	R
05010701	40	70	200	510	80	19,3	51	70	70	115	50	3/8"
05010702	40	70	250	570	80	19,3	51	70	70	115	50	3/8"
05010703	40	70	300	620	80	19,3	51	70	70	115	50	3/8"
05010704	40	70	350	670	80	19,3	51	70	70	115	50	3/8"
05010705	40	70	200	510	80	25,4	51	70	70	115	50	3/8"
05010706	40	70	250	570	80	25,4	51	70	70	115	50	3/8"
05010707	40	70	300	620	80	25,4	51	70	70	115	50	3/8"
05010708	40	70	350	670	80	25,4	51	70	70	115	50	3/8"
05010709	50	80	200	530	90	25,4	51	70	70	155	60	3/8"
05010710	50	80	250	580	90	25,4	51	70	70	155	60	3/8"
05010711	50	80	300	630	90	25,4	51	70	70	155	60	3/8"
05010712	50	80	350	680	90	25,4	51	70	70	155	60	3/8"
05010713	50	80	250	580	90	30,2	51	70	70	155	60	3/8"
05010714	50	80	300	630	90	30,2	51	70	70	155	60	3/8"
05010715	50	80	350	680	90	30,2	51	70	70	155	60	3/8"
05010716	50	80	400	730	90	30,2	51	70	70	155	60	3/8"

Bolas para enganche rápido

Referencia	Ø Bola		
	M	N	O
B01	50	19,3	51
B02	50	25,4	51
B03	60	25,4	51
B04	60	32,4	51

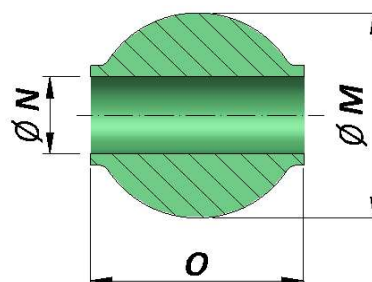

Para la realización de sus pedidos así como cualquier consulta, póngase en contacto con nosotros a través del e-mail: info@mehisl.com o llamando al tel. 976 57 14 01