

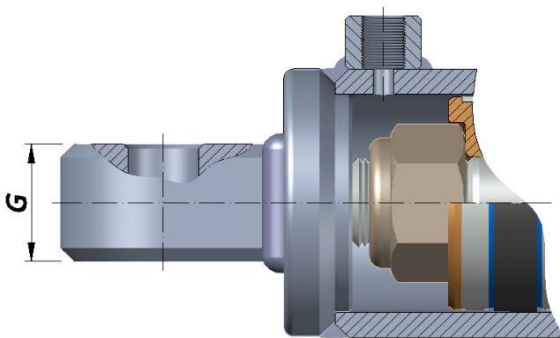

**MEHI**  
MECANIZADOS E HIDRÁULICA, S.L.

## CILINDROS DOBLE EFECTO con Charnela

*Charnela u Orejeta trasera y  
Vástago roscado.*

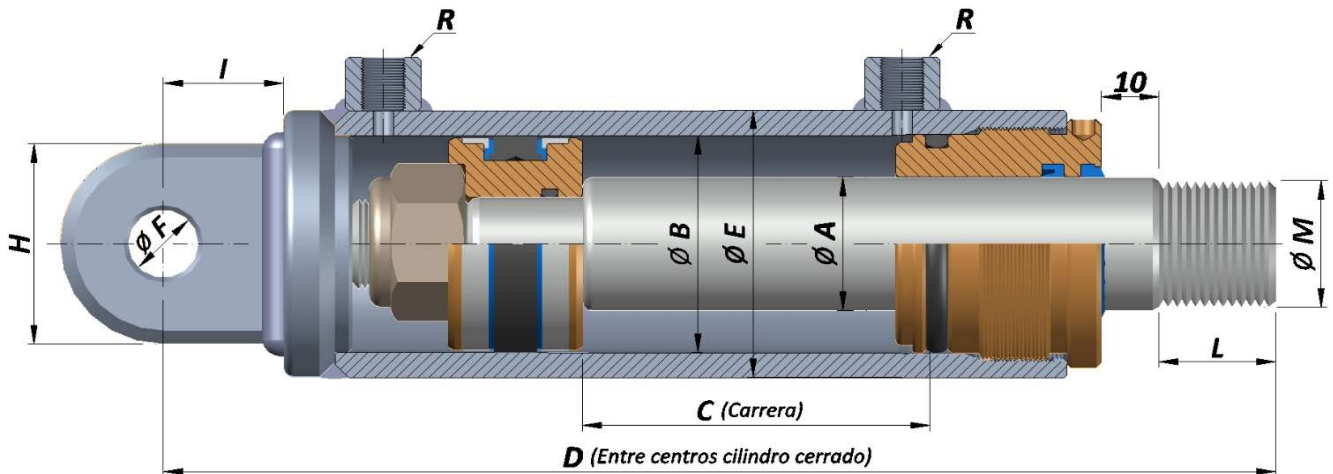

*Detalle de cilindro con las  
tomas alineadas.*

*Bajo pedido, cilindro con las  
tomas de aceite alineadas con el  
agujero de la charnela.*

### Especificaciones técnicas:

- **Presión nominal de trabajo:** 200 bar (20 Mpa).
- **Presión máxima de trabajo:** 250 bar (25 Mpa).
- **Material del vástago:** Acero F-114 | CK45 | C45 cromado y rectificado con rugosidad  $Ra=0,2\mu m$  t tolerancia f7.
- **Material de la camisa:** Acero S355J2 (ST-52) DIN 2391 (BK+S). Tubo estirado en frío con tolerancia interna H9 o como alternativa tubo lapeado con tolerancia H8.
- **Velocidad de funcionamiento:** Velocidad con juntas estándar de 0,5 m/, con juntas especiales velocidad máxima de 10m/s.
- **Racores de entrada:** Racores estándar con rosca BSP macho o hembra. Opcionalmente con rosca métrica según norma DIN 2353
- **Temperatura de trabajo:** desde -30°C hasta +120°C con juntas estándar.
- **Fluido de trabajo:** Aceite mineral según según normativa ISO 6743/4-1982 con grado de pureza según norma ISO 4406.

*Todos los cilindros son comprobados y certificados en nuestras instalaciones.*

## Ejemplo de pedido:

### 05010309 (M)

Referencia del cilindro requerido

Omitida: Cilindro con tomas hembra BSP  
M: Cilindro con tomas macho BSP

	Ø Vástago	Ø Pistón	Carrera	Entre centros								
Referencia	A	B	C	D	E	F	G	H	I	L	M (Métrica)	R
05010301	40	70	500	736	80	20,5	35	60	35	50	M24x2	3/8"
05010302	40	70	500	736	80	20,5	35	60	35	50	M27x2	3/8"
05010303	40	70	500	736	80	20,5	35	60	35	50	M28x1,5	3/8"
05010304	40	70	500	736	80	20,5	35	60	35	50	M30x 2	3/8"
05010305	40	70	550	786	80	20,5	35	60	35	50	M24x2	3/8"
05010306	40	70	550	786	80	20,5	35	60	35	50	M27x2	3/8"
05010307	40	70	550	786	80	20,5	35	60	35	50	M28x1,5	3/8"
05010308	40	70	550	786	80	20,5	35	60	35	50	M30x 2	3/8"
05010309	40	70	600	836	80	20,5	35	60	35	50	M24x2	3/8"
05010310	40	70	600	836	80	20,5	35	60	35	50	M27x2	3/8"
05010311	40	70	600	836	80	20,5	35	60	35	50	M28x1,5	3/8"
05010312	40	70	800	1036	80	20,5	35	60	35	50	M24x 2	3/8"
05010313	40	70	800	1036	80	20,5	35	60	35	50	M27x2	3/8"
05010314	40	70	800	1036	80	20,5	35	60	35	50	M30x2	3/8"
05010315	50	80	500	780	90	25,5	40	60	35	50	M30x2	1/2"
05010316	50	80	500	780	90	25,5	40	60	35	50	M34x1,5	1/2"
05010317	50	80	500	780	90	25,5	40	60	35	50	M36x3	1/2"
05010318	50	80	500	780	90	25,5	40	60	35	50	M42x2	1/2"
05010319	50	80	600	880	90	25,5	40	60	35	50	M30x2	1/2"
05010320	50	80	600	880	90	25,5	40	60	35	50	M34x1,5	1/2"
05010321	50	80	600	880	90	25,5	40	60	35	50	M36x3	1/2"
05010322	50	80	600	880	90	25,5	40	60	35	50	M42x2	1/2"
05010323	50	80	800	1080	90	25,5	40	60	35	50	M30x2	1/2"
05010324	50	80	800	1080	90	25,5	40	60	35	50	M36x3	1/2"
05010325	50	80	800	1080	90	25,5	40	60	35	50	M42x2	1/2"

Para la realización de sus pedidos así como cualquier consulta, póngase en contacto con nosotros a través del e-mail: [info@mehisl.com](mailto:info@mehisl.com) o llamando al tel. **976 57 14 01**